

## Brikettsäge 06-V2

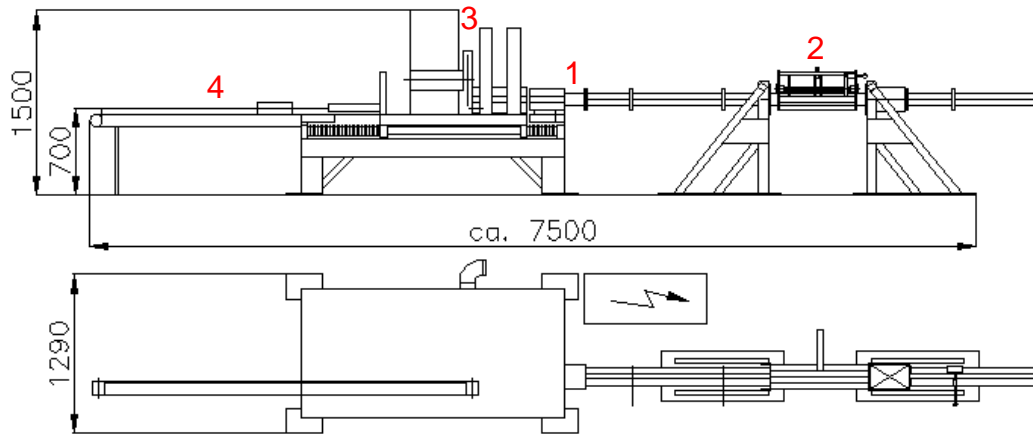

- |   |                        |  |
|---|------------------------|--|
| 1 | Brikettstrangzufuhr    | - Anschlussstutzen für die Kühlstrecke   |
| 2 | Weiche mit Kompensator | - Sicherheitseinrichtung bei Störungen an der Säge<br>Kompensator ab einer Länge des Kühlstranges von 45 m |
| 3 | Sägeblatt              | - Abschneiden der Briketts   |
| 4 | Auszugsband            | - Führt die abgesägten Briketts aus der Säge raus  |

### Technische Daten der Kappsäge

Kapazität	- 1'400	kg/h	
Gewicht der Kappsäge	1'000	kg	
Abmessung inkl. Weiche	7,50	m	Länge
	1,30	m	Breite
	1,50	m	Höhe
	6	kW	Sägemotor (3x400/230V, 50Hz)
Elektrische Anschlusswerte	6	kW	Sägemotor (3x400/230V, 50Hz)
Druckluft	60	Nm <sup>3</sup> /h	bei 10 bar
Sonstiges			Absaugung
Min. Raumtemperatur/Umgebungstemperatur	10	°C	Darf nicht unterschritten werden

### Lieferumfang

- 1 Weiche mit Kompensator (Kompensator ab 45m Kühlstranglänge)
- 1 Sägeblatt
- 1 Auszugsband
- 1 Elektroschrank